



# SCHLUMBOHM Sterilisator SHS.1.1

- ergonomisch und zukunftssicher
- schnell und vollautomatisch
- geringer Platzbedarf (kompakt)

## SHS.1.1 SERIE

### IHRE VORTEILE

- sehr kompakt, passt durch jede Tür
- flexible Aufstellung (Gerät auf Rollen)
- autom. Türöffnung, benötigt keine Druckluft
- wirtschaftlich durch reduzierte Betriebskosten
- einfache Dokumentation über USB-Stick
- langlebig durch electropolierte Kammer
- anwenderfreundliche Menüführung

### LEISTUNGSMERKMALE

**Anzeige:**

- großes 7"-Farbtouchscreen

**Bauart:**

- optimale Beladehöhe
- eintürige / zweitürige Version
- integrierter Dampferzeuger

**Steuerung:**

- netzwerkfähige Steuerung

**Dokumentation:**

- USB-Stick (standard)
- integrierter Drucker (optional)

**Außenabmessungen:**

- Breite 650 mm
- Höhe 1.700 mm
- Tiefe 890 mm

**Fassungsvermögen:**

- 1 StE / 76 Liter

Bitte lassen Sie sich fachkompetent von unseren Produktspezialisten beraten.



Wir freuen uns auf Ihren Anruf 040 7691500.

SCHLUMBOHM Medizin-Labor-Technologie-Hamburg GmbH

Grenzkehre 1 | 21079 Hamburg

Tel: +49 (0) 40 769150 - 0 | Fax: +49 (0) 40 769150 - 26

www.schlumbohm-medlab.de | info@schlumbohm-medlab.com



Fordern Sie unverbindlich Ihr individuelles Angebot an.





## DAMPFSTERILISATOR SCHLUMBOHM SHS.1.1 (1StE)

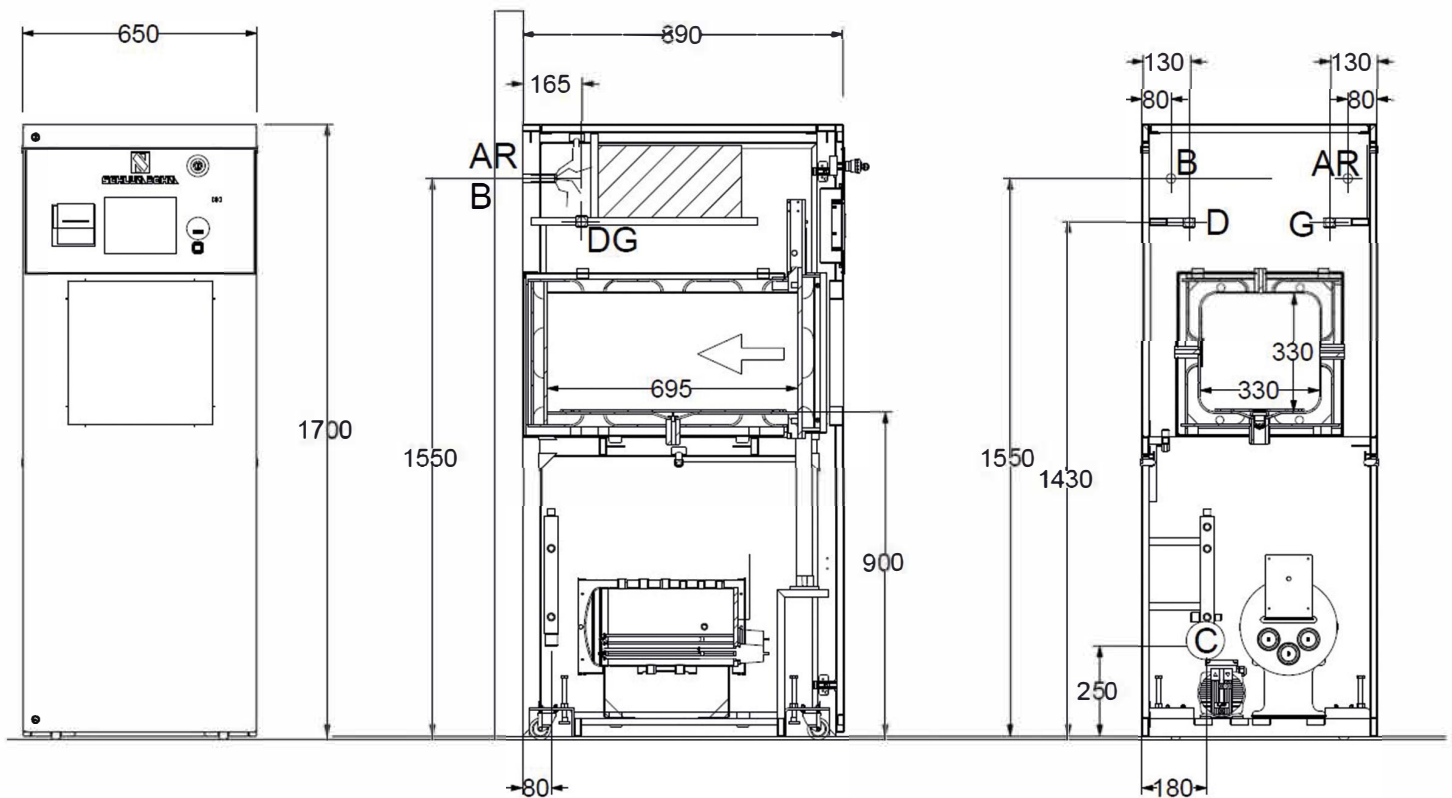

Bitte lassen Sie sich fachkompetent von unseren Produktspezialisten beraten.  
Wir freuen uns auf Ihren Anruf **040 7691500**.



SCHLUMBOHM Medizin-Labor-Technologie-Hamburg GmbH  
Grenzkehre 1 | 21079 Hamburg  
Tel: +49 (0) 40 769150 - 0 | Fax: +49 (0) 40 769150 - 26  
www.schlumbohm-medlab.de | info@schlumbohm-medlab.com

Fordern Sie unverbindlich Ihr individuelles Angebot an.

